

Panasonic®

Amplifier/ Speaker System Enceintes acoustiques avec amplificateur

Operating Instructions
Manuel d'utilisation

Model No. **SC-HDX3**

Modèle **SC-HDX2**

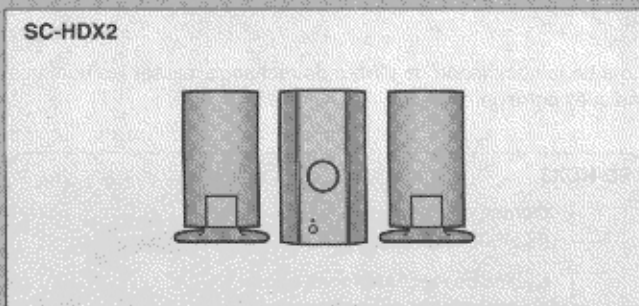
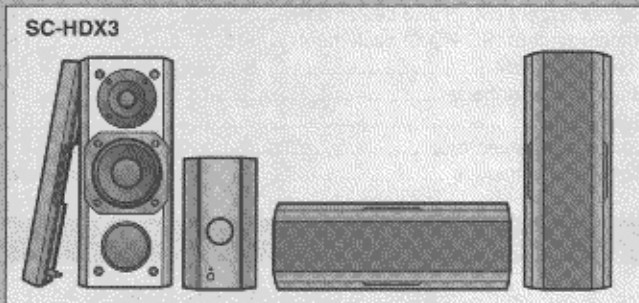

Before connecting, operating or adjusting this product, please read these instructions completely.

Please keep this manual for future reference.

Il est recommandé de lire attentivement le présent manuel avant d'utiliser l'appareil.

Conserver ce manuel.

SC-HDX3

3-channel amplifier	SE-HDX3
Speakers	SB-HDX3 × 3

SC-HDX2

Stereo amplifier	SE-HDX2
Speakers	SB-HDX2 × 2

User memo:

DATE OF PURCHASE _____
DEALER NAME _____
DEALER ADDRESS _____
TELEPHONE NUMBER _____

The model number and serial number of this product can be found on either the back or the bottom of the unit.

Please note them in the space provided below and keep for future reference.

MODEL NUMBER _____

SERIAL NUMBER _____

SC-HDX3

Amplificateur à 3 canaux	SE-HDX3
Enceintes	SB-HDX3 × 3

SC-HDX2

Amplificateur stéréo	SE-HDX2
Enceintes	SB-HDX2 × 2

Homologation:

DATE D'ACHAT _____
DÉTAILLANT _____
ADRESSE DU DÉTAILLANT _____
N° DE TÉLÉPHONE _____

Il est recommandé de noter, dans l'espace prévu ci-dessous, le numéro de modèle et le numéro de série inscrits à l'arrière, ou sous le fond de l'appareil, et de conserver ce manuel pour référence ultérieure.

NUMÉRO DE MODÈLE _____

NUMÉRO DE SÉRIE _____

Dear Customer

Thank you for purchasing this product.
For optimum performance and safety, please read these instructions carefully.

Table of contents

Precautions	4
Speaker set-up (SC-HDX3 only)	6
Connection (SC-HDX3 only)	7
Connection (SC-HDX2 only)	8
Operation	9
Troubleshooting guide	10
Maintenance	10
Product service	10
Specifications	Back cover

Supplied accessories

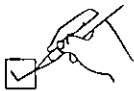







Please check and identify the supplied accessories.

Use numbers indicated in parentheses when asking for replacement parts.



(Only for U.S.A.)

To order accessories contact 1-800-332-5368 or web site (<http://www.panasonic.com>).



SE-HDX3

- AC power supply cord (RJA0065-A)1 
- Speaker cables (long) (for surround speakers) (REE0499A)2 
- Speaker cable (short) (for center speaker) (REE1057)1 
- Flat cable (REX1048)1 
- Stereo connection cable (RJL2P004B08A)1 
- Monaural connection cable (RJL1P021B08)1 



SB-HDX3

- Speaker feet (RFA0631A-K) 12 feet
* Replacements sold in 1-sheet lots (4 feet per sheet). 
- Metal wall mounts (RMQ0987)6 
- Screws (XTB3 + 16AFZ)12 

SE-HDX2

- AC power supply cord (RJA0065-A)1 
- Stereo connection cable (RJL2P005X10)1 

SB-HDX2

- Attachment (A, B) (A: RGQ0282-S)2 sets
(B: RGQ0283-S) 
- Screws (XTW3 + 10CFN)4 

Cher client

Nous vous remercions d'avoir arrêté votre choix sur cet appareil.
Pour en tirer un rendement optimal, lire attentivement le présent manuel.

Tables des matières

Précautions à prendre	5
Installation des enceintes (SC-HDX3 seulement)	6
Raccordement (SC-HDX3 seulement)	7
Raccordement (SC-HDX2 seulement)	8
Fonctionnement	9
Guide de dépannage	11
Entretien	11
Service après-vente	11
Données techniques	Endos de couverture



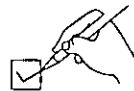



Accessoires fournis





Vérifier le contenu de l'emballage.

Lors de la commande de pièces de rechange, utiliser les numéros indiqués entre parenthèses.



SE-HDX3

- Cordon d'alimentation (RJA0065-A)1 
- Câbles de raccordement (longs) (pour enceintes ambiophoniques) (REE0499A)2 
- Câble de raccordement (court) (pour enceinte centrale) (REE1057)1 
- Câble plat (REX1048)1 
- Câble de raccordement stéréo (RJL2P004B08A)1 
- Câble de raccordement monaural (RJL1P021B08)1 



SB-HDX3

- Pieds pour enceintes (RFA0631A-K) 12 pieds
* Coussinets de rechange disponibles en lots d'une feuille (4 unités par feuille) 
- Fixations murales métalliques (RMQ0987)6 
- Vis (XTB3 + 16AFZ)12 

SE-HDX2

- Cordon d'alimentation (RJA0065-A)1 
- Câble de raccordement stéréo (RJL2P005X10)1 

SB-HDX2

- Accessoires (A, B) (A: RGQ0282-S)2 jeux
(B: RGQ0283-S) 
- Vis (XTW3 + 10CFN)4 

THE FOLLOWING APPLIES ONLY IN THE U.S.A.

CAUTION:

This equipment has been tested and found to comply with the limits for a Class B digital device, pursuant to Part 15 of the FCC Rules. These limits are designed to provide reasonable protection against harmful interference in a residential installation. This equipment generates, uses and can radiate radio frequency energy and, if not installed and used in accordance with the instructions, may cause harmful interference to radio communications. However, there is no guarantee that interference will not occur in a particular installation. If this equipment does cause harmful interference to radio or television reception, which can be determined by turning the equipment off and on, the user is encouraged to try to correct the interference by one of the following measures:

- Reorient or relocate the receiving antenna.
- Increase the separation between the equipment and receiver.
- Connect the equipment into an outlet on a circuit different from that to which the receiver is connected.
- Consult the dealer or an experienced radio/TV technician for help.

Any unauthorized changes or modifications to this equipment would void the user's authority to operate this device.

This device complies with Part 15 of the FCC Rules. Operation is subject to the following two conditions: (1) This device may not cause harmful interference, and (2) this device must accept any interference received, including interference that may cause undesired operation.

CAUTION:

TO PREVENT ELECTRIC SHOCK MATCH WIDE BLADE OF PLUG TO WIDE SLOT, FULLY INSERT.

ATTENTION:

POUR ÉVITER LES CHOCS ÉLECTRIQUES, INTRODUIRE LA LAME LA PLUS LARGE DE LA FICHE DANS LA BORNE CORRESPONDANTE DE LA PRISE ET POUSSER JUSQU'AU FOND.

WARNING:

TO REDUCE THE RISK OF FIRE, ELECTRIC SHOCK OR PRODUCT DAMAGE, DO NOT EXPOSE THIS APPLIANCE TO RAIN, SPLASHING, DRIPPING OR MOISTURE.

MISE EN GARDE:

AFIN DE PRÉVENIR TOUT RISQUE D'INCENDIE OU DE CHOCS ÉLECTRIQUES, AINSI QUE TOUT DOMMAGE À L'APPAREIL, NE PAS L'EXPOSER À LA PLUIE, À DES ÉCLABOUSSURES OU À UNE HUMIDITÉ EXCESSIVE.



CAUTION

RISK OF ELECTRIC SHOCK
DO NOT OPEN



CAUTION: TO REDUCE THE RISK OF ELECTRIC SHOCK, DO NOT REMOVE SCREWS. NO USER-SERVICEABLE PARTS INSIDE. REFER SERVICING TO QUALIFIED SERVICE PERSONNEL.



ATTENTION

RISQUE DE CHOC ÉLECTRIQUE
NE PAS OUVRIR



ATTENTION: AFIN DE PRÉVENIR LE RISQUE DE CHOCS ÉLECTRIQUES, NE PAS RETIRER LES VIS. TOUTE RÉPARATION DEVRAIT ÊTRE CONFIEE À UN PERSONNEL QUALIFIÉ.



The lightning flash with arrowhead symbol, within an equilateral triangle, is intended to alert the user to the presence of uninsulated "dangerous voltage" within the product's enclosure that may be of sufficient magnitude to constitute a risk of electric shock to persons.



Le symbole de l'éclair dans un triangle équilatéral indique la présence d'une tension suffisamment élevée pour engendrer un risque de chocs électriques.



The exclamation point within an equilateral triangle is intended to alert the user to the presence of important operating and maintenance (servicing) instructions in the literature accompanying the appliance.



Le point d'exclamation dans un triangle équilatéral indique que le manuel d'utilisation inclus avec l'appareil contient d'importantes recommandations quant au fonctionnement et à l'entretien de ce dernier.

Precautions

Before using this unit please read these operating instructions carefully. Take special care to follow the warnings indicated on the unit itself as well as the safety suggestions listed below. Afterwards keep them handy for future reference.

Safety

1. **Power Source** — The unit should be connected to power supply only of the type described in the operating instructions or as marked on the unit.
2. **Polarization** — If the unit is equipped with a polarized AC power plug (a plug having one blade wider than the other), that plug will fit into the AC outlet only one way. This is a safety feature. If you are unable to insert the plug fully into the outlet, try reversing the plug. If the plug should still fail to fit, contact your electrician to replace your obsolete outlet. Do not defeat the safety purpose of the polarized plug.
3. **Power Cord Protection** — AC power supply cords should be routed so that they are not likely to be walked on or pinched by items placed upon or against them. Never take hold of the plug or cord if your hand is wet, and always grasp the plug body when connecting or disconnecting it.
4. **Nonuse Periods** — When the unit is not used, turn the power off. When left unused for a long period of time, the unit should be unplugged from the household AC outlet.

Installation

Environment

1. **Water and Moisture** — Do not use this unit near water—for example, near a bathtub, washbowl, swimming pool, or the like. Damp basements should also be avoided.
2. **Heat** — The unit should be situated away from heat sources such as radiators and the like. It also should not be placed in temperatures less than 5°C (41°F) or greater than 35°C (95°F).

Placement

1. **Ventilation** — The unit should be situated so that its location or position does not interfere with its proper ventilation. Allow 10 cm (4") clearance from the rear of the unit.
2. **Foreign Material** — Care should be taken so that objects do not fall into and liquids are not spilled into the unit. Do not subject this unit to excessive smoke, dust, mechanical vibration, or shock.
3. **Magnetism** — The unit should be situated away from equipment or devices that generate strong magnetic fields.
4. **Stacking** — Do not place heavy objects, other than system components, on top of the unit.
5. **Surface** — Place the unit on a flat, level surface.
6. **Carts and Stands** — The unit should be used only with a cart or stand that is recommended by the manufacturer. The unit and cart combination should be moved with care. Quick stops, excessive force, and uneven surfaces may cause the unit and cart combination to overturn.
7. **Wall or Ceiling Mounting** — The unit should not be mounted to a wall or ceiling, unless specified in this operating instructions.



Maintenance

Clean the cabinet, panel and controls with a soft cloth lightly moistened with mild detergent solution. Do not use any type of abrasive pad, scouring powder or solvent such as alcohol or benzene.

Service

1. **Damage Requiring Service** — The unit should be serviced by qualified service personnel when:
 - (a) The AC power supply cord or the plug has been damaged; or
 - (b) Objects have fallen or liquid has been spilled into the unit; or
 - (c) The unit has been exposed to rain; or
 - (d) The unit does not appear to operate normally or exhibits a marked change in performance; or
 - (e) The unit has been dropped, or the enclosure damaged.
2. **Servicing** — The user should not attempt to service the unit beyond that described in the operating instructions. All other servicing should be referred to an authorized service personnel.

For the address of an authorized servicer:
In the U.S.A., call 1-800-211-7262, e-mail consumerproducts@panasonic.com, or visit www.panasonic.com
In Canada, call 905-624-5505 or visit www.panasonic.ca



Caution

- Use the speakers only with the recommended system. Failure to do so may lead to damage to the amplifier and/or the speakers, and may result in the risk of fire. Consult a qualified service person if damage has occurred or if you experience a sudden change in performance.
- Do not attempt to attach these speakers to walls using methods other than those described in this manual. (SC-HDX3)
- Do not attach these speakers to walls or ceilings. (SC-HDX2)

Précautions à prendre

Avant d'utiliser l'appareil, lire attentivement le présent manuel. Porter une attention toute particulière aux avis inscrits sur l'appareil et aux instructions décrites ci-dessous.

Conserver le présent manuel pour référence ultérieure.

Mesures de sécurité

- 1. Alimentation** — Ne brancher cet appareil que dans une prise de courant du type décrit dans le présent manuel ou tel qu'indiqué sur l'appareil.
- 2. Polarisation** — Si l'appareil est équipé d'une fiche polarisée (dont une lame est plus large que l'autre), cette dernière ne peut être insérée dans la prise que dans un sens. Si la fiche ne peut être insérée dans la prise, en inverser le sens. Si la fiche ne peut toujours pas être branchée, communiquer avec un électricien pour faire changer la prise de courant. Ne pas tenter de contourner cette mesure de sécurité.
- 3. Protection du cordon d'alimentation** — Les cordons secteur doivent être placés de manière qu'ils ne soient pas piétinés ou écrasés par des objets. Ne jamais toucher à un cordon d'alimentation les mains mouillées et toujours tenir la fiche et non le cordon pour le brancher ou le débrancher.
- 4. Après usage** — Après usage, toujours couper le contact sur l'appareil. En cas de non utilisation prolongée, débrancher le cordon d'alimentation de la prise de courant.

Installation

Environnement

- 1. Eau et humidité** — Ne pas utiliser cet appareil dans un endroit où il risquerait d'être mouillé (près d'une baignoire, d'un lavabo, d'une piscine). Éviter également les endroits humides.
- 2. Chaleur** — Éloigner l'appareil de toute source de chaleur telle que radiateurs et autres éléments de chauffage. Ne pas le placer dans un endroit où la température est inférieure à 5°C (41°F) ou supérieure à 35°C (95°F).

Emplacement

- 1. Aération** — Placer l'appareil dans un endroit où il n'existe aucun obstacle à sa ventilation. Laisser un jeu d'au moins 10 cm (4 po) entre toute surface et l'arrière de l'appareil.
- 2. Objets divers** — Éviter qu'un objet tombe dans l'appareil ou qu'un liquide y soit déversé. Protéger l'appareil contre la fumée, la poussière, les vibrations et les chocs.
- 3. Champ magnétique** — Éloigner l'appareil de toute source de champ magnétique.
- 4. Empilage** — Ne rien placer sur l'appareil sauf un autre composant de la chaîne.
- 5. Emplacement** — Mettre l'appareil sur une surface plane et de niveau.
- 6. Baies et supports** — Ne placer l'appareil que dans une baie ou sur un support recommandé par le fabricant. Au besoin, déplacer la baie ou le support avec le plus grand soin. Un arrêt brusque, l'application d'une force excessive ou le déplacement sur une surface inégale pourrait causer le renversement de la baie ou du support.
- 7. Installation murale ou au plafond** — À moins d'indication contraire, il n'est pas recommandé de fixer l'appareil à un mur ou au plafond.



Entretien

Nettoyer le coffret avec un linge doux humecté d'une solution savonneuse.

N'utiliser ni tampon, ni nettoyant abrasif, ni solvant d'aucune sorte.

Service après-vente

- 1. En cas de dommage** — Confier l'appareil à un technicien qualifié dans les cas suivants:
 - (a) Lorsque le cordon d'alimentation ou sa fiche a été endommagé;
 - (b) Lorsqu'un objet est tombé dans l'appareil ou si ce dernier a été mouillé;
 - (c) Lorsque l'appareil a été exposé à la pluie;
 - (d) Lorsque l'appareil semble ne pas fonctionner normalement ou que son rendement laisse à désirer;
 - (e) Lorsque l'appareil a subi un choc violent ou que son coffret a été endommagé.
- 2. Réparation** — Ne faire aucun réglage ni ajustement autres que ceux décrits dans le présent manuel. Confier toute réparation à un centre de service Panasonic agréé.

Pour l'adresse d'un centre de service agréé:

Appeler le (905) 624-5505 ou contacter notre site Internet à www.panasonic.ca



Avis

- Afin d'éviter tout risque d'incendie ou dommage à l'amplificateur et aux haut-parleurs, n'utiliser ces enceintes acoustiques qu'avec la chaîne recommandée. Contacter un technicien qualifié en cas de dommages ou si un changement soudain dans la performance de l'appareil est noté.
- Ne pas fixer ces enceintes au mur en utilisant une méthode d'installation autre que celle donnée dans ce manuel. (SC-HDX3)
- Ne pas fixer ces enceintes au mur ou au plafond. (SC-HDX2)

Speaker set-up (SC-HDX3 only)/Installation des enceintes (SC-HDX3 seulement)

The three speakers are the same. How you connect and place them determines whether they are center or surround speakers

Les trois enceintes sont identiques. Leur positionnement détermine si elles sont ambiophoniques ou centrales.

Position the speakers/Positionnement des enceintes

- Ⓐ Center speaker (included)
- Ⓑ Front speaker (left) (not included)
- Ⓒ Front speaker (right) (not included)
- Ⓓ Surround speaker (left) (included)
- Ⓔ Surround speaker (right) (included)
- Ⓕ Subwoofer (not included)

The front, center, and surround speakers should be placed at approximately the same distance from the listening position. The angles in the diagram are approximate.

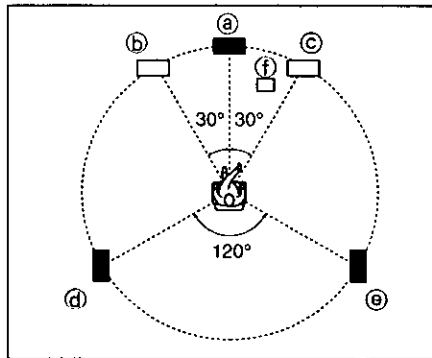

- Ⓐ Enceinte de canal centre (fournie)
- Ⓑ Enceinte avant (gauche) (en option)
- Ⓒ Enceinte avant (droite) (en option)
- Ⓓ Enceinte ambiophonique (gauche) (fournie)
- Ⓔ Enceinte ambiophonique (droite) (fournie)
- Ⓕ Enceinte d'extrêmes-graves (en option)

Positionner les enceintes à une distance égale de la position d'écoute. Les angles illustrés sont approximatifs.

Note

- Set the speakers up on an even surface to prevent them from falling. Take proper precautions to prevent the speakers from falling if you cannot set them up on an even surface.
- Keep your speakers at least 10 mm (13/32") away from the system for proper ventilation.
- Vibration may cause distortion in the picture if the speaker is placed directly on the television. Use a rack or shelf for the center speaker.

Nota

- Placer les enceintes sur une surface droite afin d'éviter qu'elles ne tombent. Prendre les précautions qui s'imposent s'il n'est pas possible de placer les enceintes sur une surface droite.
- Installer les enceintes à au moins 10 mm (13/32 po) de la chaîne pour assurer une ventilation adéquate.
- La vibration peut affecter la qualité de l'image si une enceinte est placée directement sur le téléviseur. Placer l'enceinte centrale sur un support ou une étagère.

If irregular coloring occurs on your television

These speakers are designed to be used close to a television, but the picture may be affected with some televisions and set-up combinations.

If this occurs, turn the television off for about 30 minutes.

The television's demagnetizing function should correct the problem. If it persists, move the speakers further away from the television.

En cas de rendu chromatique irrégulier sur le téléviseur

Ces enceintes ont été conçues pour être placées à proximité d'un téléviseur; toutefois, il peut arriver que l'image soit affectée sur certains téléviseurs.

Dans un tel cas, couper le contact sur le téléviseur pendant environ 30 minutes.

La fonction de démagnétisation du téléviseur devrait corriger le problème. Par contre, si le problème devait persister, éloigner les enceintes du téléviseur.

Attach the rubber feet to the speaker/Installation des pieds de caoutchouc aux enceintes

Attach these rubber feet to prevent vibration causing the speakers to move or fall over. (See below if you would prefer to hang the speakers on the wall.)

Fixer les pieds de caoutchouc sur les enceintes pour prévenir toute vibration qui pourrait les faire basculer ou tomber. (Voir ci-dessous pour une installation murale)

Standing À la verticale

Rubber feet
(4 per speaker, included)
Pieds de caoutchouc
(4 fournis par enceintes)

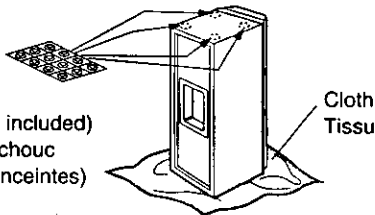

Lying down À l'horizontale

Turn the logo so it is horizontal.
Tourner le logo à l'horizontale.

Rubber feet (included)
Pieds de caoutchouc
(fournis)

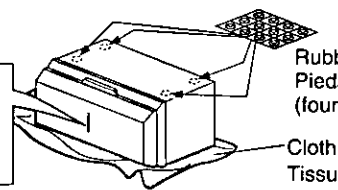

Attaching the surround speakers to the wall/Installation murale des enceintes

To attach vertically Installation verticale

Screws
(4 per speaker, included)
Vis
(4 fournies par enceinte)

Metal wall mounts
(2 per speaker, included)
Fixations murales métalliques
(2 fournies par enceinte)

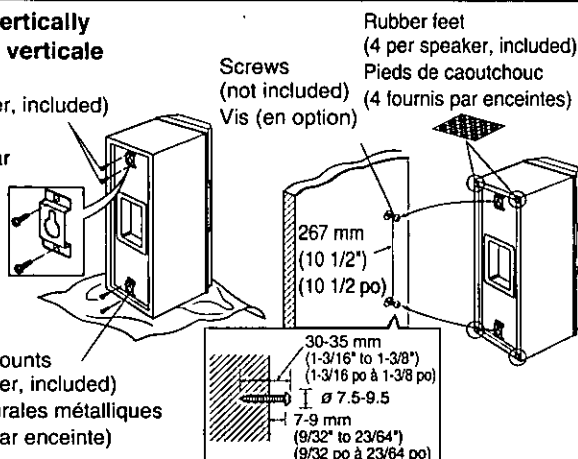

To attach horizontally Installation horizontale

Rubber feet (included)
Pieds de caoutchouc (fournis)

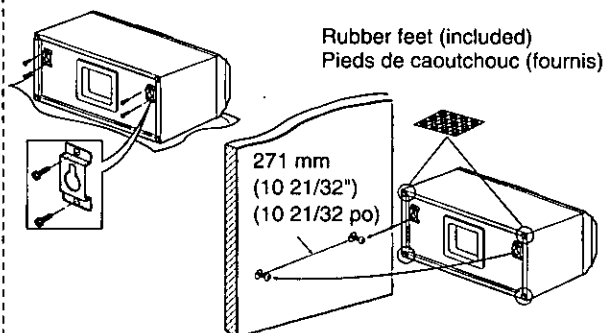

Note The surface you attach the speakers to must be able to support over 13 kg (28.7 lb.).

Nota La surface de montage doit pouvoir supporter un poids de 13 kg (28,7 lb.).

Connection (SC-HDX3 only)/Raccordement (SC-HDX3 seulement)

Speaker connection/Raccordement des enceintes

Before connection:

To prepare the speaker cables, twist the vinyl tip and pull off.

Avant raccordement:

Pour préparer les câbles, torsader l'extrémité en vinyle et retirer.

Surround speaker (right)
Enceinte ambiophonique (droite)

⊕ Red
Rouge

⊖ Black
Noir

Speaker cable (long, included)
Câble de raccordement (long, fourni)

Red
Rouge

Black
Noir

Surround speaker (left)
Enceinte ambiophonique (gauche)

Center speaker
Enceinte de canal centre

Speaker cable (long, included)
Câble de raccordement (long, fourni)

Speaker cable (short, included)
Câble de raccordement (court, fourni)

Connecting the cables/Raccordement des câbles

(Connection to the amplifier)/(Raccordement à l'amplificateur)

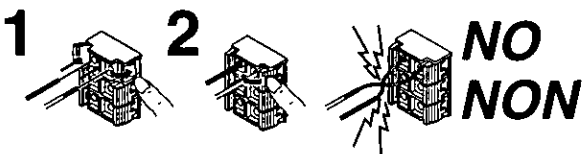

(Connection to the speakers)/(Raccordement aux enceintes)

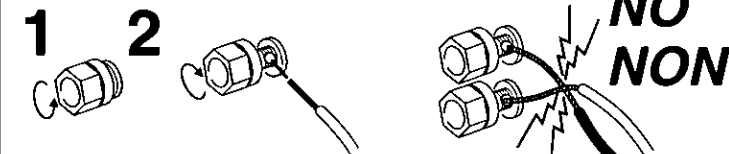

Connection to a system/Raccordement à une chaîne

This explains connection to SC-HDA710.

Ceci explique les raccordements au SC-HDA710.

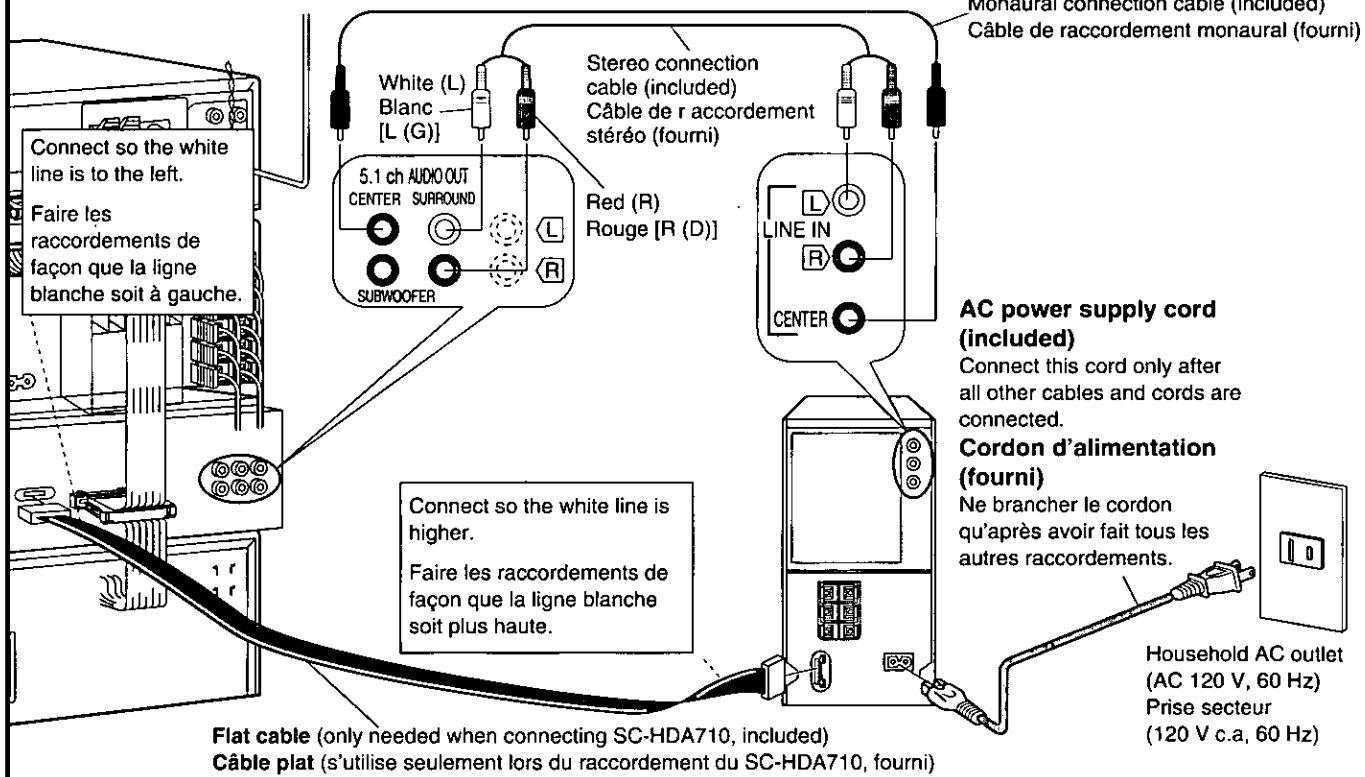

Note

- The included AC power supply cord is for use with this unit only. Do not use it with other equipment.
- A subwoofer cannot be connected to this unit. Connect it to SC-HDA710.

Nota

- Le cordon d'alimentation fourni est pour utilisation exclusive avec cet appareil. Ne pas l'utiliser avec un autre appareil.
- Il n'est pas possible de brancher une enceinte d'extrêmes-graves à cet appareil. La brancher au SC-HDA710.

Connection (SC-HDX2 only)/Raccordement (SC-HDX2 seulement)

This unit can be connected to portable equipment such as DVD, CD, and MD players.
Turn off the power to all units before making connections.

Cet appareil peut être raccordé à un appareil portatif tel un lecteur DVD, DC ou MD.
Couper le contact sur tous les appareils avant d'effectuer les raccordements.

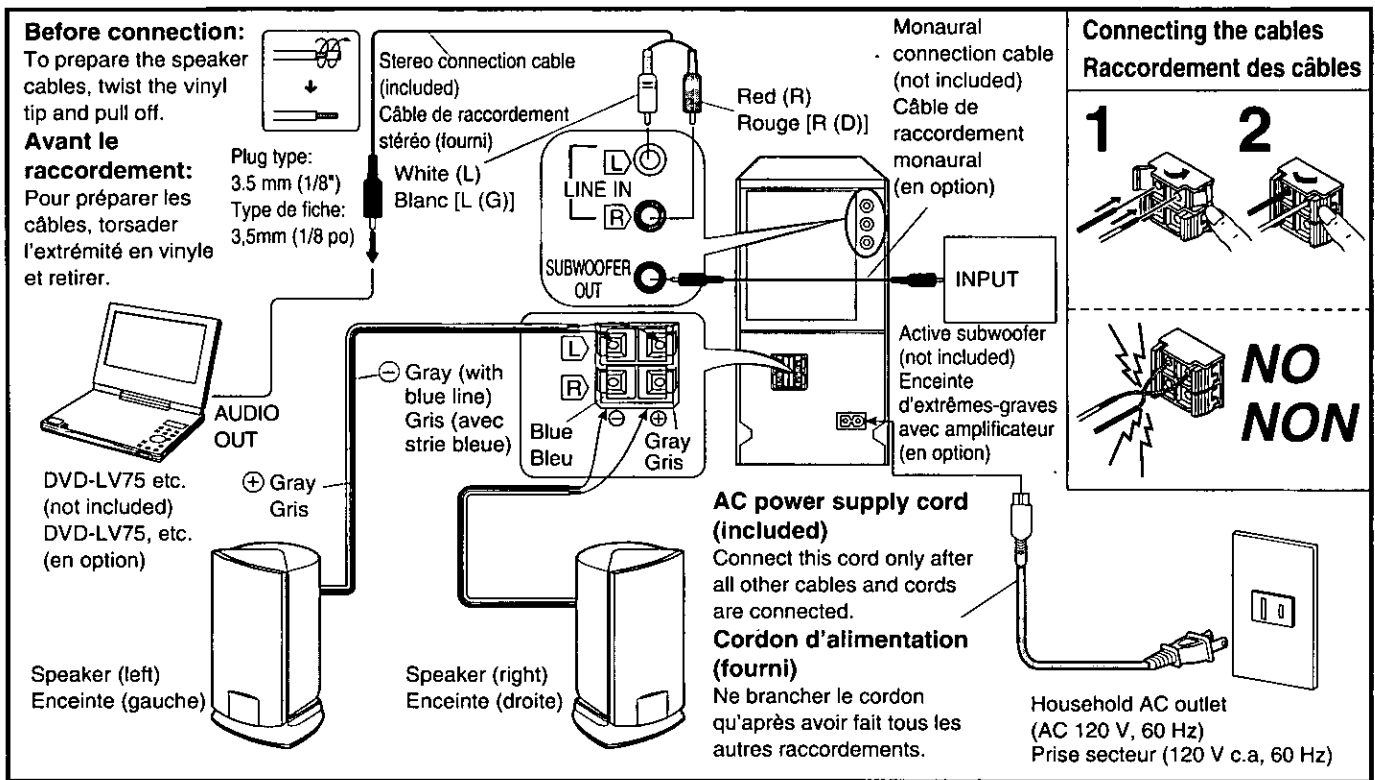

Setting up the speakers so they face up or down / Installer les enceintes de façon qu'elles soient dirigées vers le bas ou le haut

Use the included attachment to change the angle of the speakers.

Utiliser les accessoires fournis pour modifier l'angle des enceintes.

Facing down

Use this set up if you place the speaker up on a shelf.
Dirigée vers le bas
Installer de cette façon lors de l'utilisation sur une étagère.

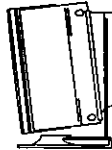

Facing up

You can enjoy clearer sound by facing the speaker directly toward you when it is on a desk.
Dirigée vers le haut
L'enceinte peut être dirigée directement vers soi lorsqu'elle est placée sur un bureau.

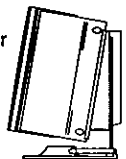

This is an example of how to set up a speaker so it is facing up.

Exemple de l'installation d'une enceinte dirigée vers le haut.

1 Detach the stand.
Retirer le pied.

2 Attach attachment A.
Fixer l'accessoire A.
Use the screws from step 1.
Utiliser les vis de l'étape 1.

3 Attach the stand.
Fixer le pied.

4 Lineup the holes and attach attachment B.
Aligner les orifices et fixer l'accessoire B.

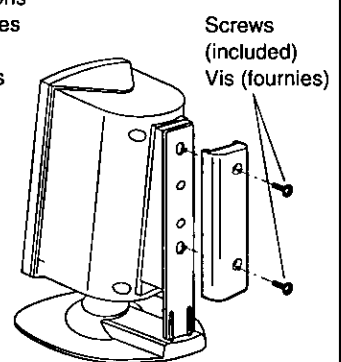
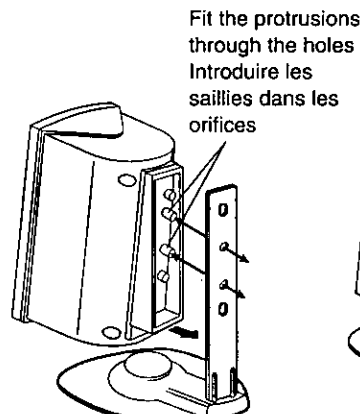
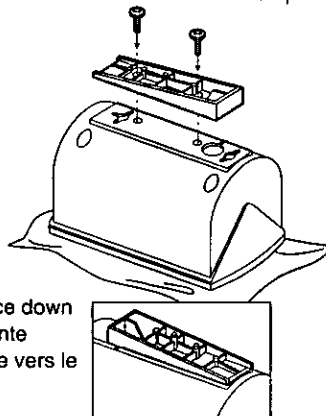
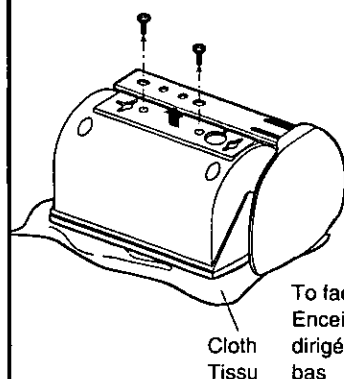

SC-HDX3 (when connected to SC-HDA710)/SC-HDX3 (lorsque raccordé au SC-HDA710)

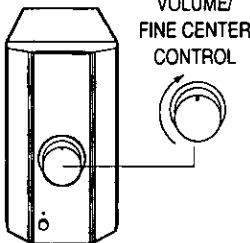
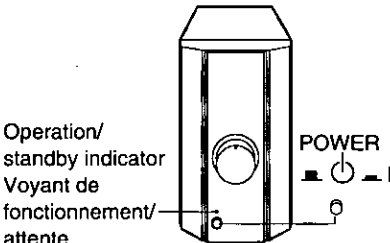
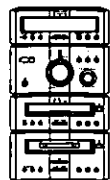
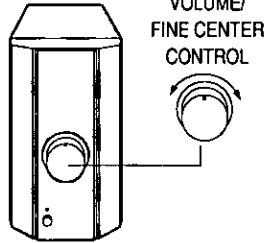
<p>1 Turn [VOLUME/FINE CENTER CONTROL] to the center position. Tourner la commande [VOLUME/FINE CENTER CONTROL] à la position centrale.</p>	<p>2 Press [POWER] to turn on the unit. Établir le contact au moyen de l'interrupteur [POWER].</p>	<p>3 Start play on SC-HDA710. Lancer la lecture sur le SC-HDA710.</p>	<p>4 Adjust the volume of the center speaker. Régler le volume de l'enceinte centrale.</p>
			

Power switch (POWER,)

Press to switch the unit from on to standby mode or vice versa. In standby mode, the unit is still consuming a small amount of power.

Operation/standby indicator

The indicator lights green when the unit is turned on.

When connected to SC-HDA710:

When this unit is switched on () and SC-HDA710 is switched to standby, the indicator lights red to indicate this unit is in standby mode.

When connected to SC-HDA710

- [VOLUME/FINE CENTER CONTROL] allows you to make fine adjustments to the volume of the center speaker to suit the type of audio you are playing.
- Use SC-HDA710 to adjust the volume and delay time for the speakers.
- Set the speaker mode to "Small".

When connected to equipment other than SC-HDA710

- [VOLUME/FINE CENTER CONTROL] is used to adjust the volume of all three speakers.
- Change the 5.1-channel surround sound speaker settings on the other unit so the speaker mode for these speakers is "Small".

Interrupteur (POWER,)

Appuyer pour commuter le lecteur sous tension au mode d'attente ou vice versa. En mode d'attente, le lecteur continue de consommer une petite quantité de courant.

Voyant de fonctionnement/attente

Le voyant s'allume en vert lorsque le contact est établi sur l'appareil.

Lorsque raccordé au SC-HDA710:

Lorsque le contact est établi sur cet appareil () et que le SC-HDA710 est commuté en mode attente, le voyant s'allume en rouge pour indiquer que l'appareil est en mode attente.



Lorsque raccordé au SC-HDA710

- La commande [VOLUME/FINE CENTER CONTROL] permet d'effectuer des réglages fins sur le volume de l'enceinte centrale.
- Utiliser les commandes du SC-HDA710 pour régler le volume et le temps de délai des enceintes.
- Régler les enceintes au mode "petite" ("small").

Lorsque cet appareil est branché à un appareil autre que le SC-HDA710

- La commande [VOLUME/FINE CENTER CONTROL] s'utilise pour le réglage du volume des trois enceintes.
- Modifier le réglage des enceintes ambiophoniques 5.1 canaux sur l'autre appareil de façon à ce que le mode de ces enceintes soit réglé à "petite" ("small").

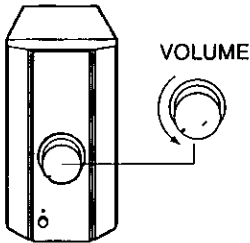
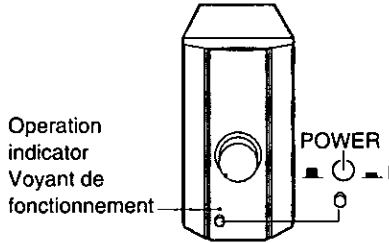
SC-HDX2

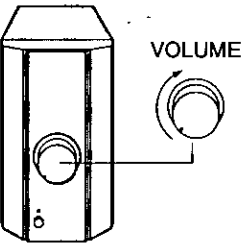
<p>1 Turn [VOLUME] to "MIN". Tourner la commande [VOLUME] à "MIN".</p>	<p>2 Press [POWER] to turn on the unit. Établir le contact au moyen de l'interrupteur [POWER].</p>	<p>3 Start play on the other unit. Lancer la lecture sur l'autre appareil.</p>	<p>4 Adjust the volume. Régler le volume.</p>
			

Power switch (POWER,)

Press to switch the unit from on to standby mode or vice versa. In standby mode, the unit is still consuming a small amount of power.

Operation indicator

The indicator lights red. Four seconds later it turns green to indicate that operation is possible.

If you have connected a subwoofer, adjust the subwoofer's volume to suit the included speakers, then adjust the volume on this unit.

Interrupteur (POWER,)

Appuyer pour commuter le lecteur sous tension au mode d'attente ou vice versa. En mode d'attente, le lecteur continue de consommer une petite quantité de courant.

Voyant de fonctionnement

Le voyant s'allume en rouge. Quatre secondes après, il passe au vert pour indiquer que l'appareil est prêt à fonctionner.

Si une enceinte d'extrêmes-graves est utilisée, régler le volume de l'enceinte à un niveau qui convient aux enceintes incluses, puis régler celui de cet appareil.

Troubleshooting guide

Before requesting service for this unit, check the chart below for a possible cause of the problem you are experiencing. Some simple checks or a minor adjustment on your part may eliminate the problem and restore proper operation.

If you are in doubt about some of the check points, or if the remedies indicated in the chart do not solve the problem, refer to the directory of Authorized Service Centers (enclosed with this unit) to locate a convenient service center, or consult your dealer for instructions.

For detailed instructions, contact an authorized servicer in the U.S.A. and Panasonic Canada Inc. Customer Care Centre in Canada.

*In the U.S.A., call 1-800-211-7262, e-mail consumerproducts@panasonic.com, or visit www.panasonic.com
In Canada, call 905-624-5505 or visit www.panasonic.ca*

<p>No power.</p>	▶	<ul style="list-style-type: none"> • Ensure the power cord is connected. 	7, 8
<p>No sound.</p>	▶	<ul style="list-style-type: none"> • Turn the volume up. • Check the volume on SC-HDA710. (SC-HDX3 only) • Check speaker connections. 	9 9 7, 8
<p>Sounds are unfixed or left and right are reversed.</p>	▶	<ul style="list-style-type: none"> • Check speaker connections. 	7, 8
<p>Humming heard during play.</p>	▶	<ul style="list-style-type: none"> • A power cord or fluorescent light is near the cables. Keep other appliances and cords away from this unit's cables. 	—
<p>Sound stops suddenly during play.</p>	▶	<ul style="list-style-type: none"> • The speaker cords may have shorted. Turn the unit off and reconnect the cords. 	7, 8
<p>Headphones are connected but sound still comes from the speakers. (SC-HDX3 only)</p>	▶	<ul style="list-style-type: none"> • Sound will come from the speakers even if you have connected headphones to SC-HDA710 if the soundtrack on the disc cannot be down-mixed. Change the soundtrack on the disc to stereo when you want to listen through headphones. 	—
<p>Unexpected operations occur when connecting a portable CD player. (SC-HDX2 only)</p>	▶	<ul style="list-style-type: none"> • This may occur if the CD player is on while you are connecting it. Turn the player off before connection. 	8

Maintenance

If the surfaces are dirty

To clean this unit, wipe with a soft, dry cloth.

If the surfaces are extremely dirty, use a soft cloth dipped in a soap-and-water solution or a weak detergent solution.

- Never use alcohol, paint thinner or benzene to clean this unit.
- Before using chemically treated cloth, read the instructions that came with the cloth carefully.

Product Service

Do not attempt to remove the cover (s) or repair the unit yourself. Refer servicing to qualified personnel only.

The servicer will require all components to service your system. Therefore, should service ever be necessary, be sure to bring the entire system.

Product information

For product service, product information or assistance with product operation, refer to the servicer directory.

Guide de dépannage

Consulter le tableau ci-dessous pour savoir si la difficulté rencontrée peut être résolue par les corrections qui y sont décrites, avant de faire appel à un centre de service. Si aucune solution n'a pu être trouvée même après avoir effectué ces vérifications, ou si l'appareil présente des symptômes de mauvais fonctionnement qui ne sont pas décrits dans ce tableau, communiquer avec le détaillant qui a vendu l'appareil ou avec le centre de service de la région (voir liste ci-jointe) pour plus de renseignements.

Pour de plus amples détails, contacter le Service à la clientèle de Panasonic Canada Inc. au (905) 624-5505 ou notre site Internet à www.panasonic.ca

Absence d'alimentation.	▶	<ul style="list-style-type: none"> • S'assurer que le cordon d'alimentation est branché. 	7, 8
Absence de son.	▶	<ul style="list-style-type: none"> • Monter le volume. • Vérifier le niveau de volume sur le SC-HDA710. (SC-HDX3 seulement) • Vérifier les connexions des enceintes. 	9 9 7, 8
Les sons semblent errer ou les canaux gauche et droit sont inversés.	▶	<ul style="list-style-type: none"> • Vérifier les connexions des enceintes. 	7, 8
Présence de bruit. (ronnement)	▶	<ul style="list-style-type: none"> • Un cordon d'alimentation ou une lampe fluorescente se trouve près des câbles. Éloigner appareils et cordons des câbles de l'appareil. 	—
Le son est inopinément interrompu.	▶	<ul style="list-style-type: none"> • Un court-circuit est peut-être survenu sur les câbles de raccordement des enceintes. Couper le contact et refaire les raccordements. 	7, 8
Un casque d'écoute est branché mais le son provient toujours des enceintes. (SC-HDX3 seulement)	▶	<ul style="list-style-type: none"> • Dans le cas où la piste sonore du disque ne puisse être réduite par mixage, le son proviendra toujours des enceintes même si un casque d'écoute est branché au SC-HDA710. Commuter la piste sonore du disque à stéréo pour une écoute au moyen d'un casque. 	—
Erreurs de fonctionnement lors du raccordement d'un lecteur DC portatif. (SC-HDX2 seulement)	▶	<ul style="list-style-type: none"> • Cela peut produire si le lecteur DC est sous tension lors de son raccordement. Couper le contact sur l'appareil avant de le raccorder. 	8

Entretien

Entretien des surfaces extérieures

Pour nettoyer l'appareil, utiliser un chiffon doux et sec.

Si les surfaces sont très sales, utiliser un chiffon doux trempé dans une solution d'eau et de savon ou de détergent doux.

- Ne jamais utiliser d'alcool, diluant pour peinture ni de benzine pour nettoyer l'appareil.
- Avant d'utiliser un chiffon traité chimiquement, lire attentivement les directives sur l'emballage du chiffon.

Service après-vente

Ne pas tenter de retirer les couvercles ni de réparer l'appareil soi-même.

Confier toute réparation à un personnel qualifié.

Pour toute réparation ou révision, apporter tous les éléments de la chaîne.

Demande d'informations

Pour toutes réparations, renseignements ou conseils sur le fonctionnement du produit, voir la liste des centres de service après-vente.

Specifications

■ AMPLIFIER SECTION

(Low frequency side)

Power output

60–30000 Hz, THD 1 %, 6 Ω, both channels driven

SE-HDX3 3 x 10 W

SE-HDX2 2 x 10 W

Total harmonic distortion

Half power at 1 kHz, 6 Ω 0.3 %

Frequency response **SE-HDX3** 50–50000 Hz (+1 dB, –3 dB)

SE-HDX2 50–100000 Hz (+1 dB, –6 dB)

S/N 100 dB

(IHF A, Rated Power, S=2 V)

Load impedance 6 Ω

■ General

Power supply AC 120 V, 60 Hz

Power consumption **SE-HDX3** 38 W

SE-HDX2 29 W

Dimensions (W x H x D) 95 x 179.5 x 265.5 mm

(3-3/4" x 7-1/16" x 10-7/16")

Mass 3.1 kg (6.9 lb.)

■ SPEAKER SECTION

Surround and center speakers (SB-HDX3)

Type 2 way 2 speaker Bass-reflex

Speaker unit

Woofer 10 cm (4") cone type

Tweeter 2.5 cm (1") semi-dome type

Impedance 6 Ω

Input power

MUSIC 30 W

DIN 15 W

Sound pressure level 83 dB/W (1.0 m)

Crossover frequency 3 kHz

Frequency range 60 Hz–50 kHz (–16 dB)

70 Hz–45 kHz (–10 dB)

Dimensions (W x H x D) 129 x 324 x 180 mm

(5-3/32" x 12-3/4" x 7-3/32")

Mass Approx. 2.45 kg (5.4 lb.)

Front speakers (SB-HDX2)

Type 1 way 1 speaker Bass-reflex

Speaker unit

Full range 8 cm (3-1/8") cone type

Impedance 6 Ω

Input power

MUSIC 30 W

DIN 15 W

Sound pressure level 80 dB/W (1.0 m)

Frequency range 80 Hz–30 kHz (–16 dB)

105 Hz–25 kHz (–10 dB)

Dimensions (W x H x D) 104 x 179 x 115 mm

(4-3/32" x 7-1/16" x 4-17/32")

Mass Approx. 0.95 kg (2.1 lb.)

Power consumption in standby mode: 0.5 W

Note:

Specifications are subject to change without notice.

Mass and dimensions are approximate.

Données techniques

■ SECTION AMPLIFICATEUR

(étage basse fréquence)

Puissance de sortie

60–30000 kHz, avec D.H.T. de 1 %,

sous 6 Ω, les deux canaux en circuit

SE-HDX3 3 x 10 W

SE-HDX2 2 x 10 W

Distorsion harmonique totale, à 1 kHz, à demi-puissance

0,3 % (sous 6 Ω)

Frequency response **SE-HDX3** 50–50000 Hz (+1 dB, –3 dB)

SE-HDX2 50–100000 Hz (+1 dB, –6 dB)

Rapport signal/bruit 100 dB

(IHF A, puissance nominale, S=2 V)

Impédance de charge 6 Ω

■ Généralités

Alimentation

120 V c.a., 60 Hz

Consommation

SE-HDX3 38 W

SE-HDX2 29 W

Dimensions (L x H x P)

95 mm x 179,5 mm x 265,5 mm

(3 3/4 po x 7 1/16 po x 10 7/16 po)

Poids 3,1 kg (6,9 lb)

■ SECTION ENCEINTE

Enceintes ambiphoniques et centrale (SB-HDX3)

Type 2 voies 2 haut-parleurs à évent réflex

Haut-parleur

Graves 10 cm (4 po) à cône

Aigus 2,5 cm (1 po) à semi-dôme

Impédance 6 Ω

Puissance admissible

Musicale 30 W

DIN 15 W

Niveau de pression sonore 83 dB/W (1,0 m)

Fréquence de recouvrement 3 kHz

Gamme de fréquence 60 Hz–50 kHz (–16 dB)

70 Hz–45 kHz (–10 dB)

Dimensions (L x H x P) 129 x 324 x 180 mm

(5 3/32 po x 12 3/4 po x 7 3/32 po)

Poids Environ 2,45 kg (5,4 lb)

Enceintes avant (SB-HDX2)

Type 1 voie 1 haut-parleur à évent réflex

Haut-parleur

Pleine gamme 8 cm (3 1/8 po) à cône

Impédance 6 Ω

Puissance admissible

Musicale 30 W

DIN 15 W

Niveau de pression sonore 80 dB/W (1,0 m)

Gamme de fréquence 80 Hz–30 kHz (–16 dB)

105 Hz–25 kHz (–10 dB)

Dimensions (L x H x P) 104 x 179 x 115 mm

(4 3/32 po x 7 1/16 po x 4 17/32 po)

Poids Environ 0,95 kg (2,1 lb)

Consommation en mode attente: 0,5 W

Note:

Données sous réserve de modifications.

Le poids et les dimensions sont approximatifs.



This manual was printed with soy based ink.
Ce manuel a été imprimé avec de l'encre à base de soja.

Panasonic Consumer Electronics
Company, Division of Matsushita
Electric Corporation of America
One Panasonic Way Secaucus,
New Jersey 07094
<http://www.panasonic.com>

© 2000 Matsushita Electric Industrial Co., Ltd.

Printed in Japan/Imprimé au Japon

Panasonic Sales Company,
Division of Matsushita Electric of
Puerto Rico, Inc. ("PSC")
Ave. 65 de Infantería, Km. 9.5
San Gabriel Industrial Park, Carolina,
Puerto Rico 00985

Panasonic Canada Inc.
5770 Ambler Drive,
Mississauga, Ontario
L4W 2T3
www.panasonic.ca



RQT5578-Y
H0700DDO